

FRESA PER PANTOGRAFO PER MEZZI TONDI CONCAVI

DESCRIZIONE

Frese per pantografo per MEZZI tondi CONCAVI dal R 4 al R20

INFORMAZIONI TECNICHE

Frese per pantografo per MEZZI tondi CONCAVI R 4 al R20. In fase di ordine specificare il raggio.

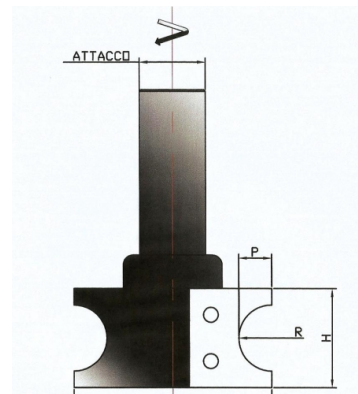

COD. ARTICOLO	D	B	R	Z
MECP4-G.01.RH --- MECP4-G.01.LH	60	30	4-5-6-7-8-9-10	2
MECP4-G.02.RH --- MECP4-G.02.LH	80	40	10-11-12-13-14-15	2
MECP4-G.03.RH --- MECP4-G.03.LH	100	50	15-16-17-18-19-20	2

RICAMBI

COLTELLO 30X25X2 FINO R10

CODE MECP4.G.04

CO
CO